

出展のご案内

ものづくりの未来が集う

革新・連携・共創



2025

オートメーションと計測の
先端技術総合展

2025.

11.19 WED [水] ~ 11.21 FRI [金]

10:00~17:00

会場

東京ビッグサイト 東4・5・6ホール

主催



一般社団法人 日本電機工業会



一般社団法人 日本電気制御機器工業会



一般社団法人 日本電気計測器工業会

後援

経済産業省、環境省、独立行政法人 日本貿易振興機構（ジェトロ）、東京都、株式会社 東京ビッグサイト、アメリカ大使館 商務部、ドイツ連邦共和国大使館、フランス貿易投資庁 - ビジネスフランス（順不同・申請予定）

<https://iifes.jp/>



IIFES (アイアイフェス) とは?

電機・計測産業を中心とした産業界の最先端技術・情報が集う オートメーションと計測の先端技術総合展です。日本を代表するオートメーション総合展「システム コントロール フェア (SCF)」と国内最大級の計測と制御の専門展示会「計測展 TOKYO」が、2019 年に一つの展示会となり、誕生しました。オートメーションと計測は、モノを制御して動かし、動きや量を計測して、それらをまた制御するという、産業の中核をなす技術です。IIFES は製造業と社会インフラを支える最先端技術・情報が集う場として、さらなる発展を目指します。

開催テーマ「ものづくりの未来が集う — 革新・連携・共創 —」

IIFES 2025 は、「ものづくりの未来が集う — 革新・連携・共創 —」をテーマに開催します。グローバルな競争の中で、日本のものづくりの優位性はゆらいでいます。日本の製造業が現在がかかえるイノベーションのジレンマを乗り越えるために必要なカギは、業種・産学官の垣根を越えた連携そして共創にあります。IIFES はこれからも日本のものづくりの未来のために革新・連携・共創のためのプラットフォームの役割を果たし続けます。

IIFES は貴社製品・サービス・事例紹介の絶好の機会となります。多くの皆様に IIFES へのご賛同・ご出展を賜りますようお願い申し上げます。



開催概要

会 期：2025 年 11 月 19 日 (水)～21 日 (金)
 会 場：東京ビッグサイト 東 4・5・6 ホール、会議棟
 テーマ：ものづくりの未来が集う — 革新・連携・共創 —

主 催：一般社団法人 日本電機工業会 (JEMA)
 一般社団法人 日本電気制御機器工業会 (NECA)
 一般社団法人 日本電気計測器工業会 (JEMIMA)

IIFESに集結する技術と情報が製造業と社会インフラを支えています



出展対象分野・品目

分野	品目
鉄鋼、化学、自動車、電子機器、医療、食品、物流などの全産業分野のものづくり、および関連サービス・ソリューション、エネルギー、水、交通、排出物処理などの社会インフラ、カーボンニュートラルの実現に向けた環境ソリューション、安全、サイバーセキュリティ	コンポーネント/システム 制御、駆動、計測、受配電 産業用ロボット、省エネルギー 新エネルギー
	ICT IoT/M2M、クラウド、無線/5G エッジコンピューティング 生成AI/AI、セキュリティ

未来のものづくりに出会える 3 日間

革新

ものづくりの新しい時代への道を拓く先進技術

地球環境問題、世界的な気候変動、政情不安、工業先進国で進む少子高齢化などを背景に浮上した世界規模の課題に、ものづくりの世界は直面しています。課題解決のカギを握るのは、生成 AI やデジタルツインなど破壊的なチカラを秘めた革新技術です。IIFES では、その最前線の情報を発信します。

連携

複雑さを増すものづくりの課題に挑む

製造業の変革には「全体最適」と「連携」が重要です。IT と OT の連携により、課題を全体最適で解決するシステム構築や、AI を活用した生産性向上と新たなビジネス創出が期待されます。IIFES では、IoT、センシング、制御、データ活用の情報システムなど、現場からバリューチェーン全体に及ぶソリューションを紹介します。

共創

ものづくりを支える新たなエコシステムへの入口を探る

新たな事業価値を創造し、成長を目指すためには、既存の組織や業界の枠を超えた新たなエコシステムの構築と共創の加速が不可欠です。ものづくりの現場でもメーカー同士、Sier 同士、エンドユーザー同士などの従来は考えづらかった“横の共創”が広がっています。IIFES では、国内外の標準化動向や最新プラットフォームなど、新たなエコシステムを巡る情報を紹介します。

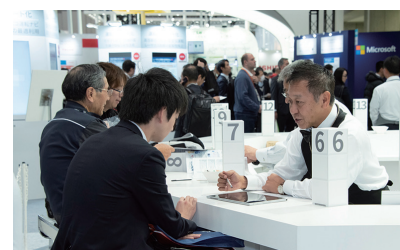

出展により期待できる効果

- 意思決定層と商談
- 新規リード獲得
- ビジネスパートナー獲得
- 販路拡大

- 製品・サービスのブランド力や認知度・理解度の向上
- 既存取引先とのエンゲージメントの強化

● 工場/施設の課題解決のために来場する意思決定層に直接アピール

IIFESには、ものづくりに関するヒト・モノ・情報が集結します。来場者にとってIIFESは、製造業と社会インフラ課題の解決のヒントを得る絶好の機会です。出展者にとっても、課題を抱えた意思決定層が多数来場するIIFESは、製品・サービスを直接アピールし、見込み顧客と出会うことができる2年に1度の絶好の機会となっています。

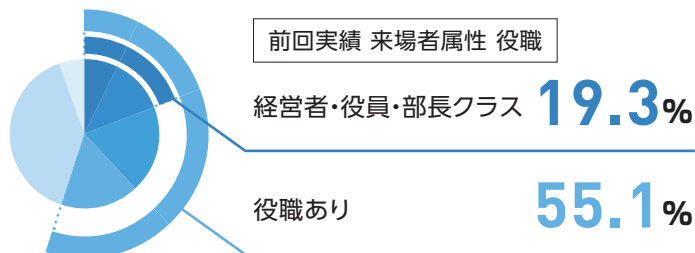



出展メニュー一覧

区分	メニュー	料金 (税別) / 小間・枠		申込数	小間位置選定	詳細
		会員 ^{※1}	一般			
小間出展 ^{※2}	普通小間 (スペースのみ)	36 万円	39 万円	制限なし	● ^{※6}	P.4・5
	パッケージディスプレイ付小間	46 万円	49 万円	1～3 小間	● ^{※6}	P.5
	スタートアップ企業小間		20 万円	1 小間	なし (主催者にて決定)	P.6
	出版・報道小間		20 万円	1 小間	なし (主催者にて決定)	P.6
セミナー	スポンサーセッション A ^{※3} 講演時間 90 分/枠、定員 250 名		200 万円	制限なし	—	P.6・7
	スポンサーセッション B ^{※3} 講演時間 90 分/枠、定員 80 名		90 万円	制限なし	—	P.6・7
	出展者セミナー《小間出展あり》 講演時間 40 分/枠、定員 70 名		20 万円	1～3 枠/社 ^{※5}	—	P.6・7
	出展者セミナー《小間出展なし》 ^{※4} 講演時間 40 分/枠、定員 70 名		30 万円	1～3 枠/社 ^{※5}	—	P.6・7

- ※1 一般社団法人 日本電機工業会、一般社団法人 日本電気制御機器工業会、一般社団法人 日本電気計測器工業会いずれかの会員の場合に、会員料金を適用します。なお、会期終了前に会員資格を失った場合は一般料金を適用します。
- ※2 出展料には、出展スペース以外に小間番号札、およびバックパネル・サイドパネルが含まれます。
- ※3 スポンサーセッション・出展者セミナーは、小間出展なしでもお申し込みいただけます。
- ※4 出展者セミナーは小間出展者を優先してお申し込みを受け付けます。小間出展がない場合は、出展申込締切日以降、空き枠がある場合のみ、お申し込みを受け付けます。
- ※5 出展申込締切日以降、空き枠がある場合のみ、1社最大3枠の制限を超えて追加募集を行う場合があります。
- ※6 小間位置選定については P.5 をご参照ください。

オプションメニュー

メニュー	料金 (税別)	詳細
公式サイトに記事体広告 (取材あり) を掲載+メルマガ誘導枠のセット	90 万円	P.9
ロゴバナー広告掲載 (公式サイト・PDF 公式ガイドブック)	40 万円	P.9
IIFES News Magazine (メールマガジン内ヘッダー広告: 5 行)	20 万円	—

※出展に付帯する別のブース集客メニュー (会場バナー広告等) もございます。詳細は出展者説明会で配布する「出展マニュアル」に記載いたします。



小間出展

普通小間 (基礎パネル付、間口 3m × 奥行 3m)

会員 [※]	一般
36 万円 (税別) / 小間	39 万円 (税別) / 小間

- ※ 一般社団法人 日本電機工業会、一般社団法人 日本電気制御機器工業会、一般社団法人 日本電気計測器工業会いずれかの会員の場合に、会員料金を適用します。なお、会期終了前に会員資格を失った場合は一般料金を適用します。
- 普通小間にお申し込みいただいた場合、以下 2 点が付帯します。
 - ①小間番号札
 - ②バックパネル・サイドパネル (システムパネル仕様)
 ご要望に応じて、設置無し (取り外し) も可能です。お手続き方法については、出展者説明会で配布する「出展マニュアル」をご確認ください。
- 出展申込時に普通小間を選択しても、出展者説明会以降、追加でパッケージディスプレイ (有料) をお申し込みいただくことが可能です。

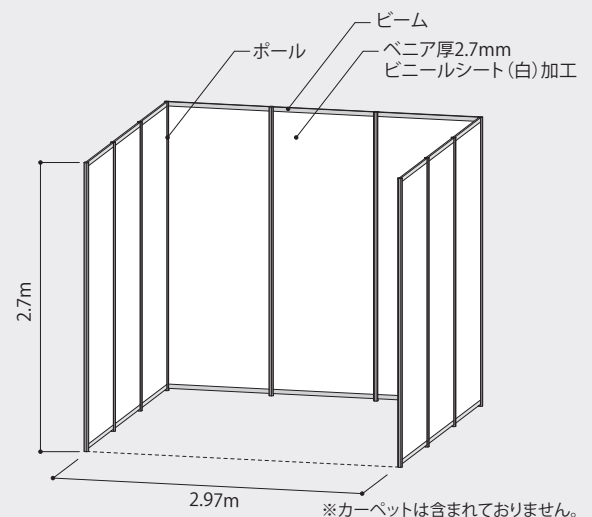



パッケージディスプレイ付小間 (1小間: 間口 3m × 奥行 3m × 高さ 2.7m)

会員*	一般
46万円 (税別) / 小間	49万円 (税別) / 小間

* 一般社団法人 日本電機工業会、一般社団法人 日本電気制御機器工業会、一般社団法人 日本電気計測器工業会いずれかの会員の場合に、会員料金を適用します。なお、会期終了前に会員資格を失った場合は一般料金を適用します。

ブースレイアウトイメージ

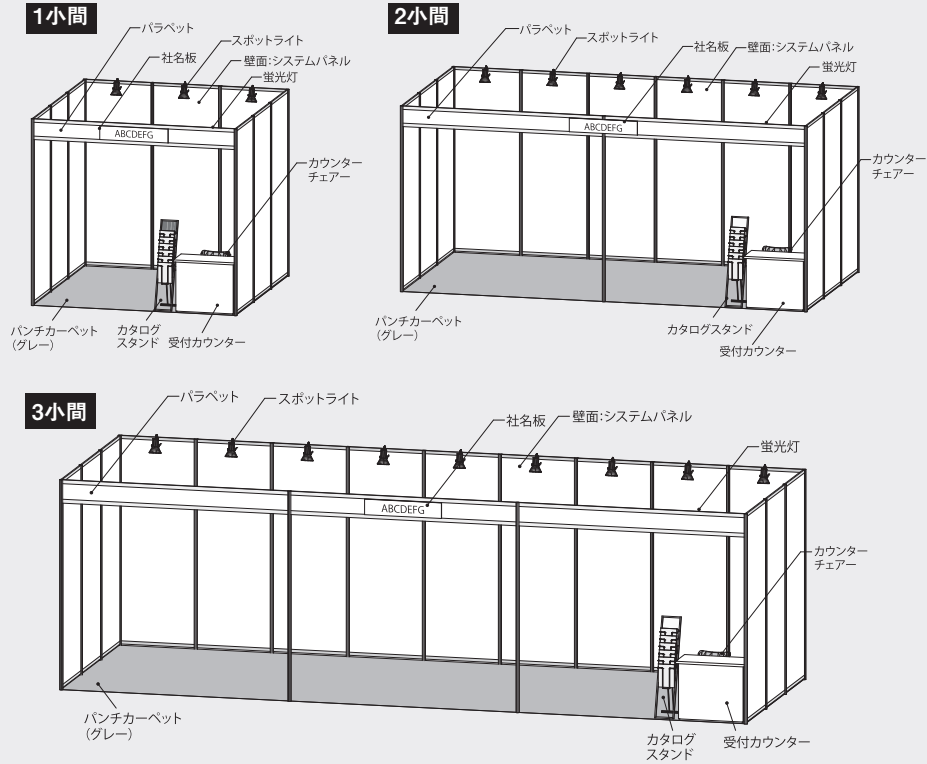

社名板、カーペット、電気工事、レンタル備品など、展示会に必要な物を主催者で準備します。ブースに必要な備品が一通り揃っています。初出展の出展者や、特別な展示方法が不要な出展者にお勧めです。

付帯設備

備品	1小間	2小間	3小間
社名板	1式	1式	1式
パラベット	1式	1式	1式
スポットライト	3灯	6灯	9灯
蛍光灯	1本	2本	3本
パンチカーペット	1式	1式	1式
受付カウンター	1台	1台	1台
カウンターチェア	1脚	1脚	1脚
カタログスタンド	1台	1台	1台
電気工事	1kW	2kW	3kW
コンセント (2口)	1個	2個	3個

*上記以外の備品や電気工事をご希望の場合は、別途有料にて追加が可能です。詳細については、出展者説明会にて配布する「出展マニュアル」をご確認ください。

小間位置選定について (1小間~12小間)

- ・会場全体の小間配置は、出展申込締切日後に小間形状・会場構成等を勘案して、主催者にて調整・決定します。
- ・出展者の小間位置は、出展小間数・小間形状毎に、出展をお申し込みいただいた順番で、小間位置選定会 (2025年7月17日 (木) & 18日 (金) 開催予定) にて、小間位置を選んでいただきます。小間形状については、次頁を参照いただき、出展申込時に選択してください。ただし、16小間以上の小間位置は、主催者にて調整の上、小間位置選定会開催前に決定します。
- ・決定後の小間位置に異議を申し立てることはできません。



小間形状について

並列小間	[A]1小間	[B]2小間	[C]3小間	[D]4小間(並列)	
ブロック小間	[E]4小間 (ブロック)	[F]6小間	[G]8小間	[H]10小間(変形)	12m 7.5m
独立小間	[I]12小間	[J]16小間	[K]20小間以上	出展申込時に小間形状(縦●小間×横●小間)を記入いただきますが、主催者の判断により変更させていただく場合があります。	

※小間形状により、装飾の高さ制限が異なります。また、独立小間は他ブースと隣接することはありません。

スタートアップ企業小間 (間口2m×奥行2m×高さ2.7m)

・料金：20万円(税別)／小間

※12社限定・先着順

IIFES 会期内での革新・連携・共創を加速するための主催者企画として「スタートアップ支援企画」を新設いたします。イノベティブなアイデアや革新的な先端技術を持つ、スタートアップ企業・ベンチャー企業・研究機関のための企画です。国内外・業種は問いません。連携・共創相手とのマッチングや新ビジネスの起点となる交流の場として、ご出展を検討いただきたく存じます。

【出展特典】

会場内オープンシアターでのピッチトーク枠(15分間 会期中1枠)

※公式サイト「スタートアップ支援企画」ページにてピッチトーク枠のタイムテーブルを掲載

【出展条件】

スタートアップ企業小間のプラン適用について

申込対象は、設立9年以下(2016年1月以降に設立)の企業に限ります。

出展には審査が必要となります。

詳細は、出展申込手続き後、運営事務局よりご案内します。

※指定されたエリアでの集合展示となります。

ブース位置・ピッチトーク枠は

主催者にて決定します。

※2小間以上ご希望の場合は運営事務局までご相談ください。

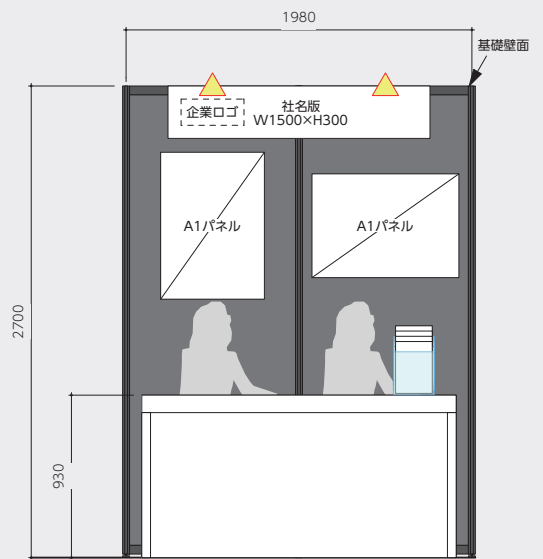

社名版(ロゴ掲載あり)

バックパネル(システムパネル仕様)

※企業間の横の仕切りはありません。

カウンター(W1,800×H930)×1台

カウンターハイチェア×2脚

卓上カタログスタンド×1台

スポットライト×2灯

電気工事(1kW)

コンセント(2口)×1個

※仕様は一部変更になる
可能性があります

出版・報道小間 (間口3m×奥行2m×高さ2.7m)

・料金：20万円(税別)／小間

出版・報道関係の企業／団体に限定して、提供するメニューです。

製造業界に関心のある来場者に向けて、自社媒体やサービス等の紹介が可能です。

※申込小間数は、1小間のみとなります。

※小間位置については、主催者で決定します。

※主催者が出版・報道小間に該当しないと判断した場合、

一般展示に出展メニューを変更いただく場合があります。

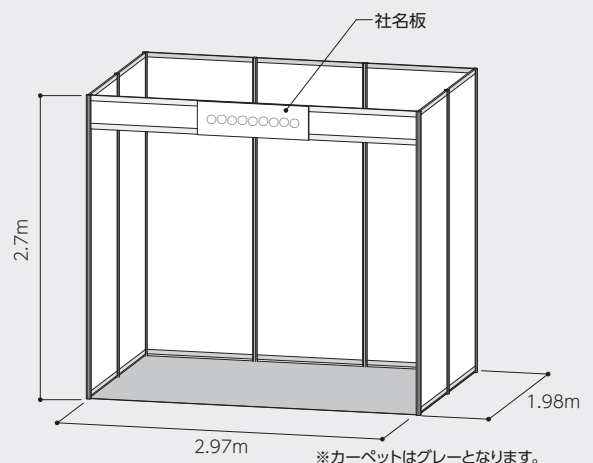



セミナーメニュー一覧表

セミナーでは展示ブースだけでは伝えきれない製品・サービスの魅力を最大限にアピールができます。
また、事前登録制にすることにより、製品・サービスに、より強い関心を持った来場者とコンタクトすることが可能です。
来場者への効果的なPRの場として、小間出展と併せて、ぜひご検討ください。

	スポンサードセッション		出展者セミナー	
	Aプラン	Bプラン	小間出展あり	小間出展なし
料金(税別) / 枠	200万円	90万円	20万円	30万円
会場数	1会場	2会場	3会場	
募集枠数	3枠	18枠	54枠	
講演時間	90分		40分	
会場定員	スクール形式 250名	スクール形式 80名	シアター形式 70名	
講演会場	会議棟内セミナールーム		展示会場内特設セミナー会場	
当日運営	事務局手配の専任スタッフが常駐 進行ディレクター、機材オペレーター 受付スタッフ、会場内誘導スタッフ、司会		準備日のみ機材オペレーターが巡回	
会場備品	受講者用長机および椅子、液晶プロジェクター、 受付用テーブル：1台、受付用椅子：2脚、 スクリーン16：9)、演台1台、無線マイク2本、 インターネット回線(有線)、 レーザーポインター1本、講演用PC1台		(受付用テーブル：1台、受付用椅子：2脚、 小机付き椅子、液晶プロジェクター、スクリーン (16：9)、演台1台、有線マイク2本、 インターネット回線(有線)	
講師控室	あり		なし	
受講者リスト	会期前	無料(2回)	有料(別途お申込み)	
	当日	なし ※入場受付はQRコード管理	あり(無料) 受付用リストとして出力してお渡し	
	会期後	無料提供 展示会終了後、5営業日を予定 事前・当日登録者の名刺情報(出欠情報あり)	無料提供 展示会終了後、5営業日を予定 事前登録者の名刺情報(出欠情報なし)	
申込者数報告	毎週月曜日にメールでご連絡		都度、事務局に問い合わせ	
告知	WEB	講演タイトル、講演概要、講演者情報、講演者写真		講演タイトル、講演概要、講演者情報
	印刷物	講演タイトル、講演者情報		講演タイトル、講演会社名
付帯サービス	公式サイト・印刷物へのロゴ掲載		なし	
	メールマガジン内センター広告：5行 1回			
飲食提供	応相談(有料)		不可	

セミナーお申し込みにあたって

- ・出展申込時に、ご希望の講演日時を第2希望までお伺いします。
- ・各社の講演日時は、申込日時・枠数、他セッションとの調整等を総合的に考慮した上で、主催者にて決定します。
ご希望に沿えない場合もございますので、ご了承ください。
- ・セミナー枠の譲渡・転貸・交換はできません。



スポンサーセッション

経営層・幹部による講演やゲストスピーカーを招いた講演など、より内容の濃いセミナーを実施することが可能なスポンサーセッション。新製品発表や企業アピールの場として、ぜひご活用ください。

- ・料金 **A プラン:200万円 (税別) / 枠**
- B プラン:90万円 (税別) / 枠**

※申込時に、ご希望の講演日時を第2希望までお伺いします。各プランによって、講演時間が異なりますので、タイムテーブルをご確認ください。なお、講演時間は3日間共通です。

※講演日時については、お申し込みの先着順にて決定します。

※1社あたりの申込枠数の上限はございませんが、複数枠ご希望の場合には、事前に運営事務局までご相談ください。

※スポンサーセッションに付帯する広告メニューの詳細は、出展者説明会以降にご案内します。

タイムテーブル (3日間共通)

プラン	講演時間	250名会場	80名会場①	80名会場②
A	13:00 ~ 14:30	●	—	—
B	10:30 ~ 12:00	—	●	●
	13:00 ~ 14:30	—	●	●
	15:00 ~ 16:30	—	●	●



出展者セミナー

展示会場内に設置する特設セミナー会場にて実施いただける出展者セミナー。新規顧客への詳細説明や既存顧客への新製品PR等の場として、ぜひご活用ください。

- ・料金 **小間出展あり:20万円 (税別) / 枠**
- 小間出展なし:30万円 (税別) / 枠**

※申込時に、ご希望の講演日時を第2希望までお伺いします。

1社あたり最大3枠までお申し込みが可能ですが、1日の講演上限数は、「1社あたり1枠まで」とさせていただきます。

なお、出展申込締切日以降、空き枠がある場合のみ、1社最大3枠の制限を超えて追加募集を行う場合があります。

各社の講演日時は、申込日時・枠数、他セッションとの調整等を総合的に考慮した上で、主催者にて決定します。

ご希望に沿えない場合もございますので、ご了承ください。

※セミナーの当日運営(受付等)は、出展者ご自身で行っていただきます。

受付用テーブルや受講者用の椅子、および映像機材については事務局にて準備しますが、PCは出展者で準備してください。

事務局で準備する機材・備品については、出展者説明会以降に送付する「出展者セミナーに関するご案内」をご確認ください。

タイムテーブル (3日間共通)

	A会場	B会場	C会場
10:20 ~ 11:00	●	●	●
11:20 ~ 12:00	●	●	●
13:00 ~ 13:40	●	●	●
14:00 ~ 14:40	●	●	●
15:00 ~ 15:40	●	●	●
16:00 ~ 16:40	●	●	●



記事体広告 概要・料金

・料金：90万円（税別）

※取材・制作費・公式サイト掲載費・広告メニュー 一式

掲載場所	IIFES 2025 公式サイト内「ピックアップ出展者」
掲載期間	2025年10月31日（金）～12月1日（月）（予定）
掲載コンテンツ	2500字程度のテキスト、写真・画像
広告誘導枠	IIFES News Magazine 内 2行お知らせ×2回 日経BPのターゲティングメール 5行枠×2回（配信予定数:10万部）
備考	取材時期は2025年9月上旬まで リード情報や掲載レポートの提供はありません。 取材が首都圏以外の場合は交通費実費が別途必要となります。

掲載イメージ



ロゴバナー広告（公式サイト・PDF 公式ガイドブック） 概要・料金

・料金：40万円（税別）

掲載場所	公式サイト・PDF 公式ガイドブック
掲載枠	12枠（先着順）
掲載内容	350dpi以上の高解像度データを申込フォームでアップロードしてください。
備考	公式サイトロゴはリンク先指定が可能 公式サイト・PDF 公式ガイドブックともに原則として、日本語社名 50音順で掲載。ただし2025年9月以降にお申込いただいた場合には、公式サイトで掲載予定・掲載中のロゴの後ろに追加する形で掲載させていただきます。

掲載イメージ

前回公式サイト



前回 PDF 公式ガイドブック



※申込社数により掲載サイズや体裁は変更になる場合がございます。



来場者拡大に向けた強力なプロモーション

会期直前・会期中には、イベントの直前告知・当日告知としても利用します。

eDM / メール広告

過去来場者、日経クロステック登録会員に向けて eDM を配信します
電機、機械、自動車を中心としたものづくりエンジニアだけでなく、IT プロフェッショナルや土木、建設、都市計画等の社会インフラ担当者、企業経営者まで日経 BP メディア読者に幅広くアピールして参ります。

インターネット広告

Google・GDN、Google 検索連動型広告等活用し、より多くの方に情報を届けます。

公式サイト

展示会出展・来場に関する最新情報を掲載します。充実したセミナーや主催者企画で来場意欲を高めます。

IIFES News Magazine

2019 年に創刊した「IIFES News Magazine」では、「IIFES」に関する情報だけでなく、日本・世界のものづくりの最新動向をご紹介するコラムをオウンドメディアとして月1回発信中！

詳細・バックナンバー閲覧：<https://iifes.jp/newsmagazine/>

SNS による情報発信

「Facebook」「X」などの SNS を活用し、既存来場者層だけでなく、他業種の来場ターゲット層に向けて、展示会やセミナー情報を発信していきます。会期直前・会期中にはイベントの直前告知・当日告知としても利用します。

新聞・雑誌

中核来場者である電機・電子・機械分野のものづくりエンジニアから企業のマネジメント層まで幅広く告知活動を展開します。業界専門紙、工業専門紙も活用します。

IIFES セミナー

2025 年 5 月中旬に開催予定。2025 年 11 月開催の展示会本番へ向けて参加意欲を高めるとともに、開催時期が 11 月に変更になったことを認知拡大する機会として開催いたします。

海外からの来場者誘致のプロモーション

海外の提携展示会と連携しながらプロモーションを行います。英語で情報発信し、日本式ものづくりの未来や競争優位をグローバルにアピール。海外のものづくりエンジニアの参加意欲を高めます。



前回実施した主な宣伝 PR 活動

【インターネット】

Google GDN 広告
Google 検索連動型広告

【eDM / メール広告】

IIFES News Magazine (メール / 6.5 万通)
製造業向けターゲットメール (10 万通)
製造業 / IT 向けターゲットメール (10 万通)
カウントダウンメール (事前登録者向け)

日経クロステック 自動車・電機メール ヘッダー
日経ものづくり NEWS ヘッダー
日経ものづくり NEWS センター
日経 Automotive News センター
日経エレクトロニクス NEWS センター
日経クロステック IT 最新ニュースメール ヘッダー

【SNS】

Facebook での記事投稿



【新聞広告】

日刊工業新聞
オートメーション新聞
電気新聞

【雑誌広告】

日経エレクトロニクス
日経ものづくり
計測技術

【展示会出展】

計測展 2022 OSAKA
産業オープンネット展 2023 (名古屋・東京)

【IIFES セミナー 2023】リアル&オンライン開催

「最前線ノウハウと事例で学ぶ! 製造業に必要な DX とは?」

【開催発表会 / 記者発表会】



来場者数

日別来場者数 (人)	総計	会期 1 日目	会期 2 日目	会期 3 日目
		1 月 31 日 (水)	2 月 1 日 (木)	2 月 2 日 (金)
		晴れ	晴れ時々曇り	曇り
IIFES 2024 リアル展	42,484	9,672	14,752	18,060
IIFES 2022 リアル展	10,733	3,179	3,698	3,856

開催規模

出展者数	195 社・団体
出展小間数	937 小間

セッション・セミナー	88 セッション
総受講者数	6,541 人

来場者属性

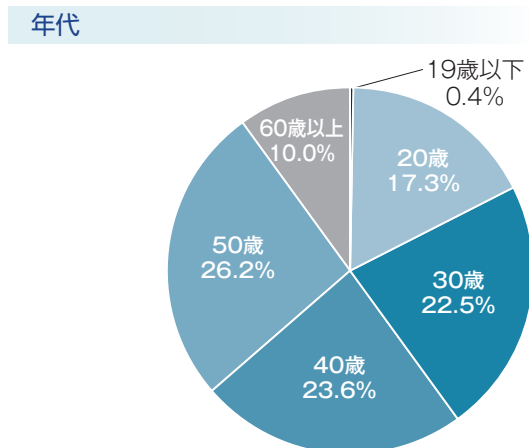
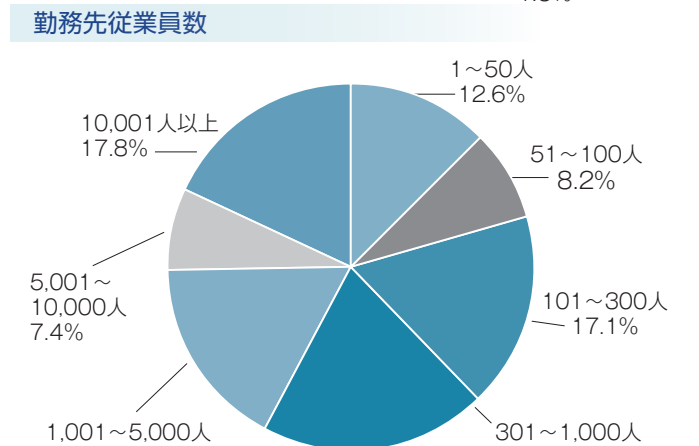
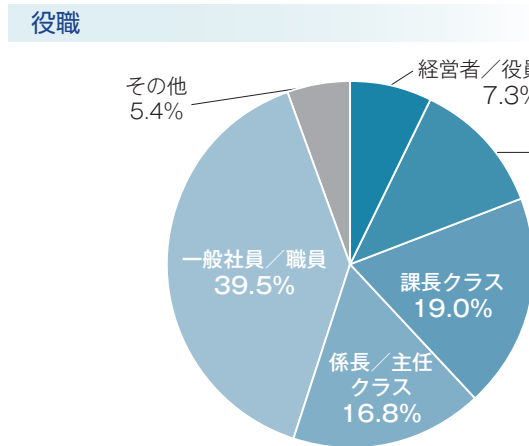
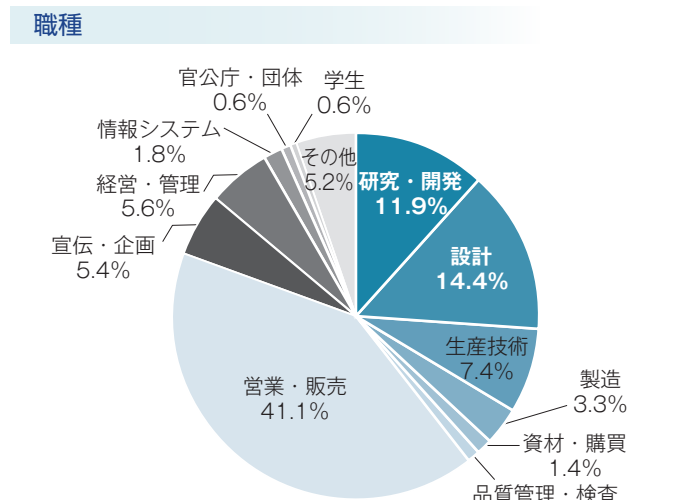
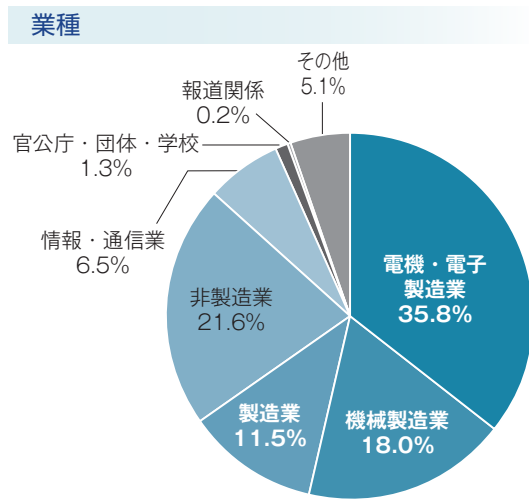

■ 調査概要
 調査方法：来場登録時の属性アンケート分析
 集計：IIFES 運営事務局 (日経 BP)

※四捨五入により、小数第 1 位までを記載



前回出展者一覧 (順不同)

IEC/Systems Committee Smart Manufacturing	GUGEN	Good Will Instrument	日立産機システム
IAF - Industrial Automation Forum	倉茂電気	タカチ電機工業	日立産業制御ソリューションズ
ISA100 WCI 日本支部	ケイエスジェイ	たけびし	日立システムズ
ifm efector	計測自動制御学会	田中電気研究所	日立情報通信エンジニアリング
ICOP I.T.G.	国際電業	チノー	日立ソリューションズ
IDEC	コスモテックス	TIANLI ELECTRICAL MACHINERY(NINGBO)	日立ハイテクソリューションズ
アズジェント	コムクラフト	THK	ヒルシャー・ジャパン
アズビル	コンテック	DEGSON TECHNOLOGY	ピルツジャパン
アドバンテック	サトーパーツ	デンカエレクトロン	ファステック
* アムニモ	産業数理研究所 Calc	BEISIT ELECTRIC TECH (HANGZHOU)	フエニックス・コンタクト
アメリカ合衆国大使館 商務部	三次元重心検知理論研究室	東亜ディーケーケー	フォーティネットジャパン
インテル	サンミュロン	東芝グループ	福田交易
エヌヴェントジャパン	GMI ジャパン	東芝インフラシステムズ	富士電機
アルゴシステム	GMO グローバルサイン・ホールディングス	東芝デジタルソリューションズ	不二電機工業
安立計器	CC-Link 協会	東芝産業機器システム	フラット電子
EtherCAT Technology Group	JFEアドバンテック	東芝情報システム	ブルス
イトーン・エレクトリック・ジャパン	ジェイテクト	東芝三菱電機産業システム	ヘキサコア (旧: 中央製作所)
EPLAN	ジェイテクトエレクトロニクス	東朋テクノロジー	ベッコフオートメーション
因幡電機産業	シェルパ	東邦電子	北陽電機
インコム	四国総合研究所	東洋技研	堀場製作所
VEC	システック	トヨテック	堀場アドバンスドテクノ
ウイングアーク1st	SystemBase	ドレーゲルジャパン	堀場エステック
HMS インダストリアルネットワークス	システムメトリックス	ナダ電子	堀場テクノサービス
青山特殊鋼	島津システムソリューションズ	七星科学研究所	マイクロネット
ST マイクロエレクトロニクス	JASMIN	ニコン	* マツシマメジャテック
サンワテクノス	シュナイダーエレクトリックホールディングス	ニッキャビ	三菱電機グループ
シーエーシー	シュメアザール	日東工業	三菱電機
ドワテクノス	新コスモス電機	E CADソリューションズ	エニイワイヤ
鳥居電業	進電テクノロジー	二宮電線工業	三菱電機エンジニアリング
ナラサキ産業	図研アルファテック	日本 OPC 協議会	三菱電機システムサービス
エー・アンド・デイ	スズデン	日本原子力研究開発機構	明電舎
* SL ジャパン	ステップテクニカ	日本工業出版	MECHATROLINK 協会
NF テクノコマース	ストレージ・ビジョン	日本合璧工業	メトロームジャパン
NTT コミュニケーションズ	スペーススリー	日本スターテクノ	Moxa Japan
FDT グループ日本支部	スリーエムジャパン	日本電機研究所	モベンシス
エムジー	西華産業	日本電機工業会 FI-net 推進委員会	八洲貿易
* 大阪自動電機	製品評価技術基盤機構	日本認証	安川電機
ODVA	ソラコム	日本プロフィバス協会	山里産業
オートニクス	アステリア	日本ペーカークヒューズ	YOKOGAWA グループ
オートメーション新聞ものづくり.jp	AIoT クラウド	日本ワイドミューラー	横河電機
オーバル	金沢エンジニアリングシステムズ	ノーケン	横河ソリューションサービス
オーム電機	センチュリーシステムズ	ハーティング	横河計測
岡崎製作所	Fusic	ハカルプラス	横河デジタル
小野測器	第一エレクトロニクス	ハギワラソリューションズ	ラヴォックス
OptoMedia Technology	大電	パナソニック インダストリー	理化工業
アイ・エス・エックス	Taiwan Electrical and Electronic Manufacturers Association (TEEMA)	パルーフ	理研計器
オムロン	Bore Automation Technology	B&R	リンクス
キーエンス	Inner Energy Technology	Pico Technology	リンスコネク
キューライト	Dinkle Enterprise	日立グループ	ロックウェルオートメーションジャパン
京都 EIC	Fair Sun Industrial	日立製作所	ITAGE
			ワゴジャパン

* はオンライン展のみの出展者



開催までのスケジュール (予定)

2024年	11月	出展募集期間	11月28日(木) 13:00～	出展案内資料&開催説明会動画公開
	12月		12月6日(金) 10:00	出展申込開始
			https://iifes.jp/apply/	
			※郵送・電話・メールでのお申し込みは、受け付けできません。	
2025年	5月	出展準備期間	5月中旬	IIFESセミナー開催(予定)
			6月13日(金)	出展申込締切
			※予定小間数に達した場合、申込締切日前でも締め切らせていただくことがあります。	
	7月		7月上旬	請求書発行・送付
			7月17日(木)&18日(金)	出展者説明会／小間位置選定会
	8月		8月29日(金)	出展料入金期限
	11月		11月17日(月)・18日(火)	搬入・準備
		会期	11月19日(水)～11月21日(金)	開催期間
			11月21日(金) 17:00～22:00	搬出

※出展メニュー、およびスケジュールは、変更となる場合があります。ご了承ください。

出展規約 (抜粋)

■出展資格に関して

出展者は、主催者が定める本展示会の主旨に沿う製品、サービス等を提供する企業・団体その他の事業体に限定され、主催者は製品・サービス等が本展示会の主旨に合致するか否かを決定する権利を有します。

■出展契約の解約・削減について

出展申込後の解約、小間数／セミナー申込数の削減は、認められません。

ただし、主催者がやむを得ないと判断した場合は、解約・削減を認め、次の解約料を申し受けます。

なお、主催3工業会いずれかの会員の場合に、会員料金を適用します。出展申込後、会期終了前に会員資格を失った場合は、一般料金を適用します。この場合、契約内容の変更となり、一般出展者とみなして、主催者は出展料金の差額を請求します。

- ・2025年6月14日(土)から8月17日(日)まで 出展料金の50%
- ・2025年8月18日(月)以降 出展料金の100%

※公式サイトに掲載している「出展規約」を必ずご一読のうえ、出展申込をお願いします。

出展料の支払いについて

出展料は、主催者からの請求により **2025年8月29日(金)** までに、指定口座にお振り込みをお願いします。

- ・振込手数料は出展者にてご負担をお願いします。
- ・手形によるお支払いはお断りします。

問い合わせ先

IIFES運営事務局(日経BP) E-mail: iifes2025@nikkeibp.co.jp